

HMP50

WIRING DIAGRAM / ANSCHLUSSBILD / CÂBLAGE / KOPPLING / KYTKENTÄKUVA / 結線図

IEC 60947-5-2 M8

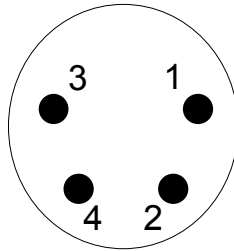

Voltage outputs/ Spannungsausgang / Tension de sortie/ Spännings utsignals/
Jänniteulostulot/ 電圧出力

1	brown	braun	marron	brun	ruskea	茶	+VDC 7... 28 VDC (0...5 V 8...28 VDC)
2	white	weiss	blanc	vit	valkoinen	白	+ 0...1/2.5/5 V 0...100 %
3	blue	bleu	bleu	blå	sininen	青	- VDC
4	black	schwarz	noir	svart	musta	黒	0...1/2.5/5 V -40...+60 C

Current interface/ Stromschnittstelle/ Interface courant/ Ström utsignal koppling
/Virtaulostulokytentä / 結線図

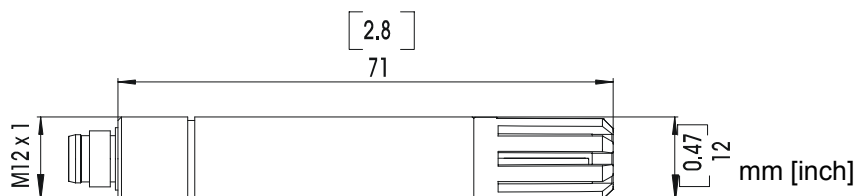
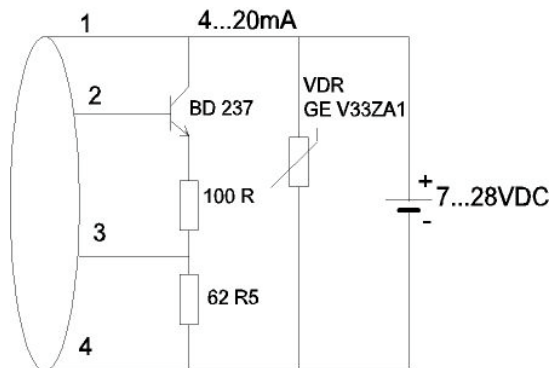

GUARANTEE / GARANTIE / GARANTI / TAKUU / 保証

Vaisala issues a guarantee for the material and workmanship of this product under normal operating conditions for one (1) year from the date of delivery. Exceptional operating conditions, damage due to careless handling and misapplication will void the guarantee.

Vaisala gewährt eine Garantie auf Material und Verarbeitung dieses Produktes bei Betrieb unter normalen Bedingungen von einem (1) Jahr ab dem Datum der Lieferung. Außergewöhnliche Betriebsbedingungen sowie Beschädigungen durch unsachgemäßen Gebrauch lassen die Garantie erlöschen.

Vaisala assure une garantie de 1 an, sur ce produit, à compter de la date du bon de livraison, pour les défauts imputables à des vices de fabrication ou à des défauts de matériel, à condition que le produit soit utilisé dans les conditions normales. Les défauts causés par des conditions d'utilisation exceptionnelles ainsi que les dégâts dus à une mauvaise utilisation et à la non-observation des prescriptions d'utilisation ne sont pas admis en garantie. Les détails de cette la garantie sont fournis dans le bon de garantie et dans les conditions normales de vente de Vaisala.

Vaisala lämnar ett (1) års garanti efter leverans på material och utförande på denna produkt för användning under normala arbetsförhållanden. Garantin upphör att gälla, om instrumentet används under exceptionella arbetsförhållanden. Den gäller ej heller skador orsakade av oförsiktighet och felaktig användning.

Vaisala myöntää tälle tuotteelle yhden (1) vuoden takuun toimituspäivästä lukien niin materiaalin kuin työn osalta sillä ehdolla, että tuotetta käytetään asiallisesti. Vauriot, jotka johtuvat huolimattomasta tai asiattomasta käytöstä, johtavat takuun raukeamiseen.

ヴァイサラは通常運転条件のもとで出荷日より 1 年間、製品の材質と組み上げ性能を保証いたします。仕様外の運転操作、不注意な取り扱いによる損傷は保証対象外とさせていただきます。

NORTH AMERICAN SERVICE CENTER

Vaisala Inc., 10-D Gill Street, Woburn, MA 01801-1068, USA. Phone: +1 781 933 4500, Fax +1 781 933 8029, Email: us-customersupport@vaisala.com

EUROPEAN SERVICE CENTER

Vaisala Instruments Service, Vanha Nurmijärventie 2, FIN-01670 Vantaa, FINLAND. Phone: +358 9 8949 2758, Fax +358 9 8949 2295, E-mail: instruments.service@vaisala.com

ASIAN SERVICE CENTER

Vaisala KK, 42 Kagurazaka 6-Chome, Shinjuku-Ku, Tokyo 162-0825, JAPAN. Phone: +81 3 3266 9611, Fax +81 3 3266 9610, E-mail: aftersales.asia@vaisala.com

ヴァイサラ株式会社 アフターセールスグループ
〒162 - 0825 東京都新宿区神楽坂 6-42 神楽坂喜多川ビル 3F
Tel : 03-3266-9617, Fax : 03-3266-9655
E-mail: aftersales.asia@vaisala.com